

# LEM U18, U21, M/F 23.01.2016 Grimmen Männer U21 -66

Kämpfer: 7

## Kämpfer A

Nr	Name	Verein	1	2	3	4	Siege	Pkt	Platz
1	DOLL Torben	ASIA SPORT		10	10	10	3	30	1
2	JAKOB Klemens	PSV Schwerin					0	0	4
3	MEIER Alex	KSV Grimmen		10		7	2	17	2
4	GRÄBER Leo	VfK "Bau" Rostock		7			1	7	3

## Kampf A

Kampf	Weiß	Blau	Ergebnis	Zeit
1	DOLL Torben	JAKOB Klemens	10 - 0	0:00
2	MEIER Alex	GRÄBER Leo	7 - 0	0:00
4	DOLL Torben	MEIER Alex	10 - 0	0:00
5	JAKOB Klemens	GRÄBER Leo	0 - 7	0:00
7	DOLL Torben	GRÄBER Leo	10 - 0	0:00
8	JAKOB Klemens	MEIER Alex	0 - 10	0:00

## Kämpfer B

Nr	Name	Verein	5	6	7	Siege	Pkt	Platz
5	KLIMT Arne	PSV Schwerin		10	10	2	20	1
6	KRUMNOW Gustav	Ueckermünder JC			1	1	1	2
7	MÖLLER Johann	ASIA SPORT				0	0	3

## Kampf B

Kampf	Weiß	Blau	Ergebnis	Zeit
3	KLIMT Arne	KRUMNOW Gustav	10 - 0	0:00
6	KLIMT Arne	MÖLLER Johann	10 - 0	0:00
9	KRUMNOW Gustav	MÖLLER Johann	1 - 0	0:00

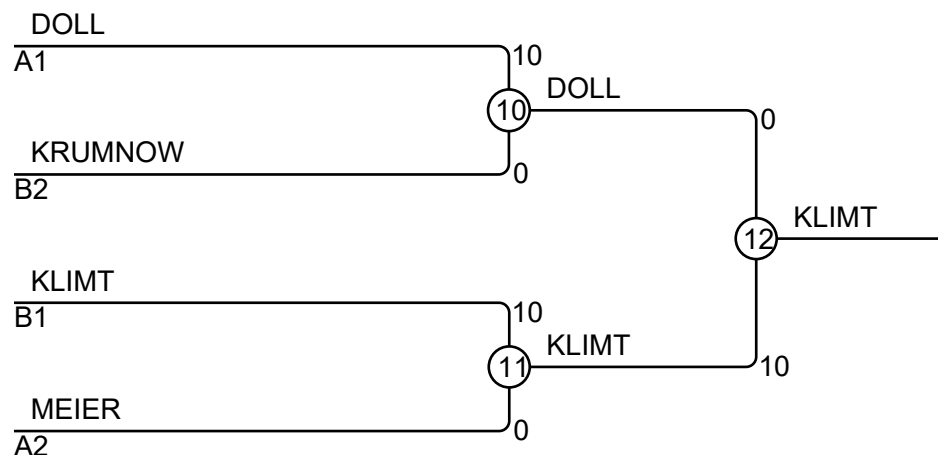

## Ergebnisse

Platz	Name
1	KLIMT Arne, PSV Schwerin
2	DOLL Torben, ASIA SPORT
3	KRUMNOW Gustav, Ueckermünder JC
3	MEIER Alex, KSV Grimmen